

## Leggero Informationen zum Gebrauch

Wir gratulieren Ihnen zu Ihrem Entschluss für den Leggero Classico. Sie haben sich für ein hochwertiges Produkt entschieden. Mit Ihrer Wahl gehören Sie zu einem grossen Kreis zufriedener Leggero-Classico-Kunden. Ihren Leggero-Classico können Sie für verschiedene Einsatzarten ausrüsten. Mit dem Kinderaufbau lassen sich zwei Kinder sicher und angenehm transportieren. Mit dem Touraufbau wird Ihr Leggero Classico zum beliebten Nutzanhängen. Kinder- bzw. Tourenaufbau können wahlweise als Zubehör nachgerüstet werden. Wir wünschen Ihnen viel Freude mit Ihrem Leggero Classico.

### 1. Anwendung

Lesen Sie unsere Montageanleitung sorgfältig durch und halten Sie sich an die Angaben. Sie werden sehen, wie einfach Ihr Leggero Classico zum fahrbereiten Anhänger wird. Die Angaben im Innern des Anhängers betreffend maximaler Zuladung, Transport von Kindern und Verwendungsmöglichkeit sind verbindlich.

### 2. Verändertes Bremsverhalten

Wir weisen Sie darauf hin, dass Fahrräder, die mit Anhängern gefahren werden, bei Talfahrten ein verändertes Bremsverhalten aufweisen können.

### 3. Verändertes Kurvenverhalten

Beim Fahren in Kurven mit Anhänger ist unter Umständen ein verändertes Kurvenverhalten bemerkbar.

### 4. Überrollschutz

Ihr Leggero Classico ist für Kinder bis 7 Jahre zugelassen. Bitte achten Sie aber auch auf die Grösse Ihrer Passagiere. Es sollte immer genügend Kopffreiheit (min. 5 cm) vorhanden sein. Achten Sie auch darauf, die Sicherheitsgurten der Kindergrösse anzupassen.

### 5. Erwärmung im Innern

Bei starker Sonneneinstrahlung und geschlossenem Regenverdeck kann sich der Innenraum stark erwärmen und sich unangenehm auf die Kinder auswirken. Bitte verwenden Sie bei sonnigem, warmem Wetter das leichte, mit Insektenschutz versehene Sommerverdeck.

### 6. Schutz vor losen Gegenständen

Der am Fahrrad zu befestigende Spritzschutz mindert das Eindringen von losen Gegenständen in den Innenraum Ihres Leggero Classico. Vermehrten Schutz bietet auch das Sommerverdeck.

### 7. Wartung / Pflege

Ihr Leggero Classico besteht aus modernen, hochwertigen Materialien, welche ein geringes Gewicht, sowie minimalsten Wartungsaufwand garantieren.

Wartung: *Alle Gelenke und beweglichen Teile sind wartungsfrei ausgelegt. (Bei eventueller Schmierung nur Öle auf Silikonbasis verwenden.)*

Reinigung: *Verwenden Sie zur Reinigung nur Wasser und bei starker Verunreinigung Spülmittel, keinesfalls lösungsmittelhaltige Reiniger.*

### 8. Lebensdauer / Betriebssicherheit

Ihr Leggero Classico ist für eine lange Nutzungsdauer ausgelegt. Voraussetzung ist sachgemässe Verwendung. Um auch nach Jahren die volle Betriebssicherheit zu erfüllen, empfiehlt Brüggli folgende Hinweise unbedingt zu beachten:

Grundsätzliches: *Vom Hersteller fest verschraubte Teile dürfen nur vom Werk oder einer Fachperson manipuliert werden. Nicht funktionierende oder defekte Bauteile umgehend von einer Fachperson ersetzen lassen.*

Aluminiumteile: *sehr lange Lebensdauer, aber empfindlich auf Deformation und Risse. Verbogene Alu-Teile sind zu ersetzen, keinesfalls zurückzubiegen.*

Textilteile: *lange Lebensdauer, kann aber durch Bewitterung beeinträchtigt werden. Versprödete oder angerissene Teile ersetzen.*

Kunststoffteile: *lange Lebensdauer, kann aber durch Bewitterung beeinträchtigt werden. Angerissene, versprödete, oder beschädigte Bauteile sofort auswechseln.*

Stahlteile: *sehr lange Lebensdauer, aber empfindlich auf Korrosion. Stark korrodierte Teile ersetzen.*

Um eine grösstmögliche Sicherheit über eine lange Nutzungsdauer zu gewährleisten, empfiehlt Ihnen Brüggli, Ihren Leggero Classico periodisch beim Fachhändler überprüfen zu lassen, sinnvollerweise ca. alle 3 Jahre.

## Montageanleitung Leggero Classico

**A** Alle Teile auspacken und kontrollieren

**B** Chassis 1 auf einen Tisch oder zwei Böcke legen

**C** Seitenteile 2+3 aufklappen

**D** Verdeck 4, Quergurten D4 und Sitztuch 5 mit Seitenteilen 2 + 3 verbinden

D1 Querrohr 6 durch den Saum des Sitzes 5 schieben.

D2 Querrohr 6 dann durch die Löcher der Seitenteile links und rechts stossen. Die Schrauben des Querrohrs ragen nun seitlich heraus.

D3 Die Quergurten D4 über Kreuz mit den Ösen über die Schrauben links und rechts stülpen.

D4 Die unteren Enden zwischen Wanne und Alu-Seitenprofil durchziehen und mit Schnalle festziehen (Zeichnung).

D5 Die Öse links vom Verdeck 4 über die Schraube links stülpen.

D6 Die Öse rechts vom Verdeck 4 über die Schraube rechts stülpen.

D7 Rändelmuttern 7 aufsetzen und anziehen.

D8 Quergurten D4 an den beiden Schnallen leicht spannen.

Achtung: Aufbau nicht seitlich verziehen!

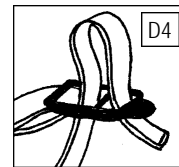
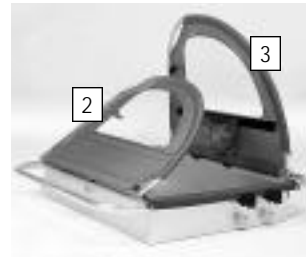

**E** Fixieren des Sitzes 5 am Chassis 1 und an den Seitenteilen 2 + 3.

E1 Sitztuchgurten durch die Sitzhalterungen in Wanne, anschliessend durch Schnallen an Sitz und Seitenteilen ziehen.

E2 Sitztuch an den 6 Schnallen spannen.

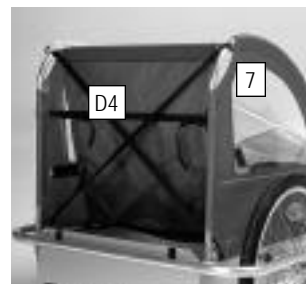

DGBM 29715375.7

**F** Schnellspanner 9 an den Rädern 8 befestigen. Schnellspanner durch die Radachse schieben.



Achtung! Speichenreflektoren müssen aussen liegen!

F1 Muttern anziehen und Spannhebel auf «Open» stellen.

F2 Räder 8 zwischen die Radhalterung schieben und Spannhebel schliessen.

Rückstrahler 10 montieren.

Rückstrahler auf Chassis 1 wie folgt aufkleben: Vom linken resp. rechten Chassis-Rand 10 mm,

vom unteren Chassis-Rand 30 mm vorne weiss, hinten rot

Der Untergrund muss staub- und fettfrei sein.

**G** Fähnchen montieren

G1 Die Fahnenstange 11 in den Schlitz des Scharniers links stecken.

G2 Gummiband der Stange über die Rändelmutter 7 ziehen.

**H** Deichsel 12 montieren

Deichselhinterteil in die seitlich geöffnete Rohrklemme H1 schieben. Deichsel-Bogen muss dabei hinuntergekippt sein.

Die Deichsel soweit nach hinten schieben, bis das Deichselvorderende auf Höhe der vorderen Rohrklemme ist.

Der Deichsel-Bogen kann nun nach oben gedreht werden. Der Deichsel-Bogen muss in der Rohrklemmen vorne H2 einschnappen und mit den 4 Schnallen H3 geschlossen werden.

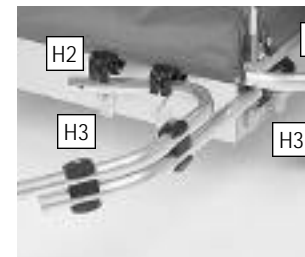

## Montieren der Universalkupplungsplatte 13

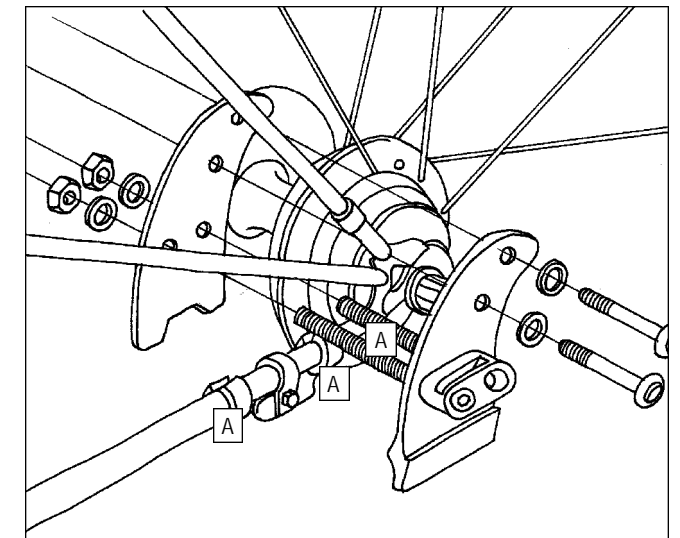

Trommelbremsen/Nabenschaltungen/Rahmenschutz

- Die mitgelieferten Gummistreifen A an Ihren Fahrradrahmen anpassen und wie abgebildet um den Rahmen legen.
- Uniplatte wie abgebildet an den Rahmen fügen.
- Schrauben und Muttern von unten nach oben gleichmässig leicht anziehen.

Wichtig! Das untere Fahrrad-Rahmenrohr B vom Hinterbau muss genau in das Prisma C der Kupplungsplatte passen.

- Die oberen zwei Schrauben anziehen, aber nicht zu fest (Deformation der Kupplungsplatten).
- Als letztes die unteren zwei Muttern festziehen.
- Das Rahmenrohr muss satt im Prisma C liegen.

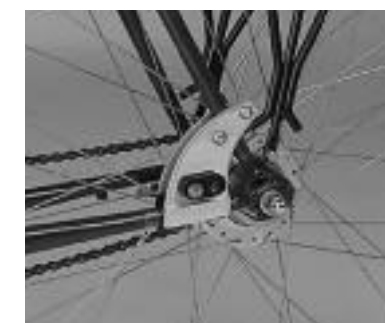
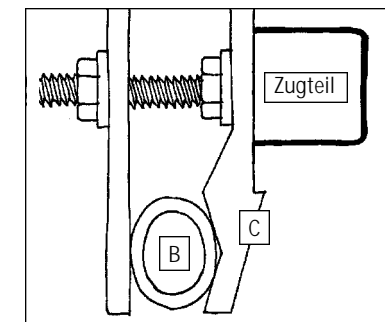

## Stückliste

Nr.	Stk.	
1	1	komplett verschraubtes Chassis mit Aluwanne
2	1	Seitenteil links
3	1	Seitenteil rechts
4	1	Verdeck mit Fenster
5	1	Sitztuch mit Sicherheitsgurten
6	1	Querrohr
7	2	Rändelmuttern (zu Querrohr)
8	2	Räder mit Speichenreflektoren
9	2	Schnellspanner inkl. Muttern
10	4	Rückstrahler (vorne weiss, hinten rot)
11	1	Fahnenstange mit Fahne
12	1	Deichsel mit Kupplung
13	1	Universal-Kupplungsplatte inkl. Schrauben komplett
14	2	Quergurte (siehe D4)

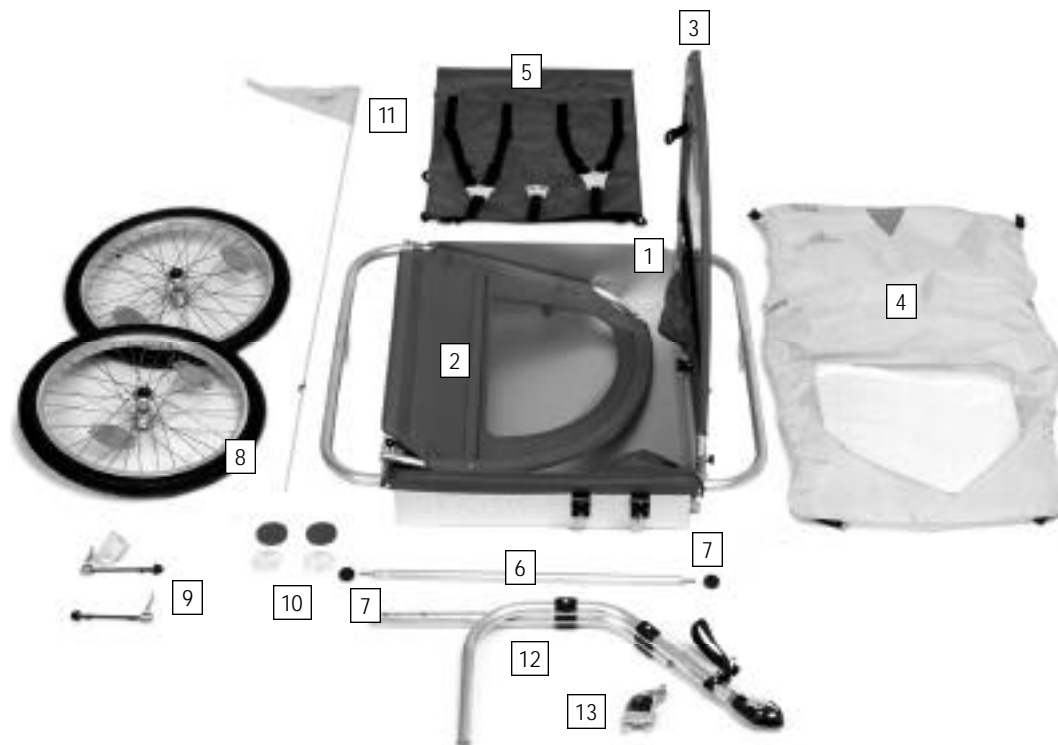

## Garantie und Haftung

### Garantieansprüche

Für den Fahrradanhänger Leggero Classico übernimmt Brüggli zwei Jahre Garantie ab Inbetriebnahme. Die Pflicht von Brüggli unter dieser Garantie ist beschränkt auf Ersatz und/oder Reparatur von Teilen, die sich bei einer Prüfung durch Brüggli als mangelhaft hinsichtlich von Material und Herstellung erweisen. Diese Garantiepflicht von Brüggli hat die fachmännische Handhabung, Benützung und Einstellung der mit Garantie versehenen Teile zur Voraussetzung. Die Garantie ist nicht anwendbar auf Teile, an denen Reparaturen oder Veränderungen ohne ausdrückliche Bewilligung durch Brüggli vorgenommen wurden. Die Garantie ist insbesondere beschränkt auf folgende Bedingungen:

- der Leggero Classico muss als Fahrrad-Anhänger verwendet werden (für Kinder bis 7 Jahre);
- der Leggero Classico darf als Handwagen oder als Fahrradtransporter verwendet werden;
- der Leggero Classico muss mit der Universalkupplungsplatte von Leggero Classico oder dem Hebie-Hinterbauständer ordnungsgemäss am Fahrrad befestigt werden;
- zu ersetzende Teile müssen gereinigt und komplett an den Hersteller geschickt werden.

Die Leistung beschränkt sich in jedem Fall auf Ersatz der defekten Teile, ohne Re- und Demontage und Transport.

Diese Garantie gilt anstelle aller anderen ausdrücklich oder stillschweigenden Zusicherungen und Verpflichtungen und schliesst weitere Verpflichtungen aus.

Der Kunde ist nicht befugt, Dritten gegenüber eine Garantieerklärung abzugeben, welche über die vorstehende Garantie hinausgeht. Tut er dies dennoch, so lehnt Brüggli jede Haftung ab, und der Kunde ist überdies verpflichtet, ihr für alle Umtriebe und Nachteile Ersatz zu leisten. Die Garantie schliesst Verschleissteile wie Pneu und Schlauch aus. Diese Aufzählung ist abschliessend.

### Haftungsbeschränkung

Brüggli lehnt jegliche Haftung für Schäden ab, die aus der Haltung, dem Besitz, dem Gebrauch oder dem Betrieb der gelieferten Anhänger entstehen. Der Kunde ist für die am Betriebsort gültigen Sicherheitsvorschriften verantwortlich. Brüggli offeriert eine Standardausführung. Sie ist auch nicht für allfällige Zulassungen für den Verkehr am betreffenden Standort verantwortlich. Entsprechende Abänderungen gehen zu Kosten und Lasten des Kunden. Brüggli lehnt insbesondere die Haftung für jegliche Folgeschäden ab, soweit zwingende produkt haftpflichtrechtliche Bestimmungen dem nicht entgegenstehen.

### Anwendung

Der Fahrrad-Anhänger Leggero Classico darf nur als Fahrrad-Anhänger oder Handwagen verwendet werden. Vor Verwendung an Motorfahrzeugen und anderen Fahrzeugen wird gewarnt. Jegliche Haftung wird abgelehnt.

### Gerichtsstand

Für sämtliche Streitigkeiten sind ausdrücklich die ordentlichen Gerichte am Sitz des Herstellers (Brüggli) zuständig. Brüggli ist auch berechtigt, am Hauptsitz des Kunden zu klagen.

### Anwendbares Recht

Die Vereinbarung untersteht dem schweizerischen Recht.

## Öffnen und schliessen der becco®-Kupplung

### becco®-Kupplung

Zugteil (auf Universal-kupplungsplatte oder Hebie-Hinterbauständer befestigt.)

- 1 Kupplungsgehäuse
- 2 becco-Hebel (kurzer Hebel ist beweglich gegenüber langem Hebel.)
- 3 Kupplungsgelenk

### Vorsicht!

Zum Schutz des becco®-Hebels, Kupplung in abgekoppeltem Zustand immer schliessen.

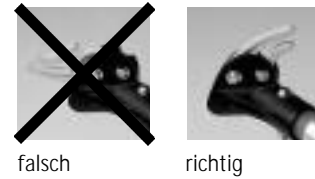

falsch richtig

### Ankuppeln

becco®-Hebel muss ganz offen sein. Kupplungsgehäuse bis zum Anschlag seitlich über Zugteil schieben. becco®-Hebel am langen Hebelteil durch Drehung im Uhrzeigersinn schliessen. becco®-Hebel muss einklicken. Kontrolle des Haltes durch leichtes Gegenziehen am langen Hebelteil.



### Sicherung

Fangsicherung um Fahrradrahmen schlaufen und mit Karabinerhaken einhängen.



### Abkuppeln

Fangsicherung lösen. becco®-Hebel durch Drücken am kurzen Hebelteil und anschliessender Drehung im Gegenuhreigersinn ganz öffnen. Kupplungsgehäuse seitlich ganz ausfahren. becco®-Hebel wieder schliessen.



## Leggero Tiptop-Tipps



Verdeck schliessen  
Verdeck an der Wannenaussen-seite einklicken.  
Sommerverdeck (Zubehör) über Rändelmutter an die Wanne spannen.



Verdeck öffnen  
Das Verdeck einfach aufrollen und Schlaufen über schwarze Rändelmutter stülpen.

## Zubehörteile für Leggeros



Kinderaufbau



Touraufbau



Sicherheitsdach



Sommerverdeck



Handdeichsel



Schutzblech



Spritzschutz für Hinterrad



Kindertrinkflasche Leggero



Beleuchtung



Fähnchen



becco®-Kupplung fürs Zweit-fahrrad



Hebie-Hinterbauständer mit becco®-Kupplung Zugteil

## Montageanleitung Leggero Classico



## Leggero die beliebtesten Zweitwagen Europas

1 Leggero Classico = 2 Anhänger  
Beide Modelle lassen sich mit entsprechenden Aufbauten umwandeln. Vom Kinderanhänger auf Touranhänger. Oder umgekehrt.



Brüggli · Produktion + Dienstleistung  
Hofstrasse 5 · CH-8590 Romanshorn  
Tel ++41 71 466 94 94 · Fax ++41 71 466 94 95  
E-mail: info@leggero.com  
http://www.leggero.com

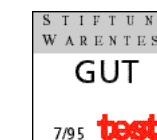

10.52000.0001/11.01

Ihr Fachhändler (Stempel):

Kaufdatum:

Unterschrift Fachhändler: